

Gamme vitrocéramique KH-6V08FT00

60 cm, 4 zones, 5900 W

**SCHOTT
CERAN®**

Toutes les tables de cuisson Sharp sont en vitrocéramique CERAN® de SCHOTT. Qualité 'made in Germany'. Allie longue durée de vie, utilisation pratique, et sécurité maximale.



Stop&Go

Une simple pression de doigt sur la touche 'Stop&Go' permet de réduire au minimum la puissance de toutes les zones de cuisson enclenchées. Avec une seconde pression, les foyers reprennent automatiquement leur puissance initialement paramétrée.



Timer

Lorsque la table de cuisson est allumée, un timer (de 1 à 99 minutes) est programmable pour chaque zone de cuisson active. Celles-ci s'éteignent automatiquement quand le temps est écoulé. Lorsque la table de cuisson est éteinte, une minuterie est également activable.



Témoin de chaleur résiduelle

Pour éviter tout risque de brûlure, un voyant lumineux "H" indique les foyers encore chauds après l'usage de la table de cuisson. Vous pouvez utiliser la chaleur résiduelle pour décongeler ou maintenir un plat au chaud et ainsi réaliser des économies d'énergie.



Sécurité enfants

Plus besoin de s'inquiéter des jeunes esprits curieux avec cette fonction de verrouillage des touches protégeant la table de cuisson des doigts fureteurs.



Sécurité anti-oubli

Arrêt automatique des zones de cuisson actives en cas d'oubli prolongé d'un plat en cours de cuisson.



SHARP
Be Original.

Gamme vitrocéramique KH-6V08FT00

60 cm, 4 zones, 5900 W

Caractéristiques

Type de plaque	Vitrocéramique
Type d'installation	Encastrable
Largeur (cm)	60
Couleur	Noir
Liserets inox latéraux	2
Zones de cuisson	4
Zones flexibles	2
Dimensions zone 1 (cm)	2 x 14,5
Dimensions zone 2 (cm)	1 x 18
Dimensions zone 3 (cm)	1 x 18 (2 zones)
Type de contrôle	Tactile
Nombre de niveau de puissance	9

Performances

Puissance totale (W)	5900
Puissance zone 1 (W)	1200
Puissance zone 2 (W)	1800
Puissance zone 3 (W)	1700
Courant électrique (A)	25
Tension / fréquence (V) / (Hz)	220-240 V / 50 Hz

Fonctions

Nombre de Timers	4
------------------	---

Sécurité

Système de coupure thermique	Oui
Témoin de chaleur résiduelle	Oui
Sécurité anti-oubli	Oui
Sécurité enfants	Oui
AutoOFF	Oui

Accessoires

Câble de branchement	Oui
Longueur du câble (m)	1,1
Spatule	Oui

Informations logistique

Référence	KH-6V08FT00-FR
Code EAN	4974019202969
Pays de fabrication	Turquie
Nomenclature douanière	85166050
Dimensions non emballées (HxLxP) (cm)	4,1 x 52 x 59
Dimensions emballées (HxLxP) (cm)	13,3 x 57,8 x 62
Poids du produit sans emballage (net) (kg)	9,5
Poids du produit en boîte (brut) (kg)	10,25

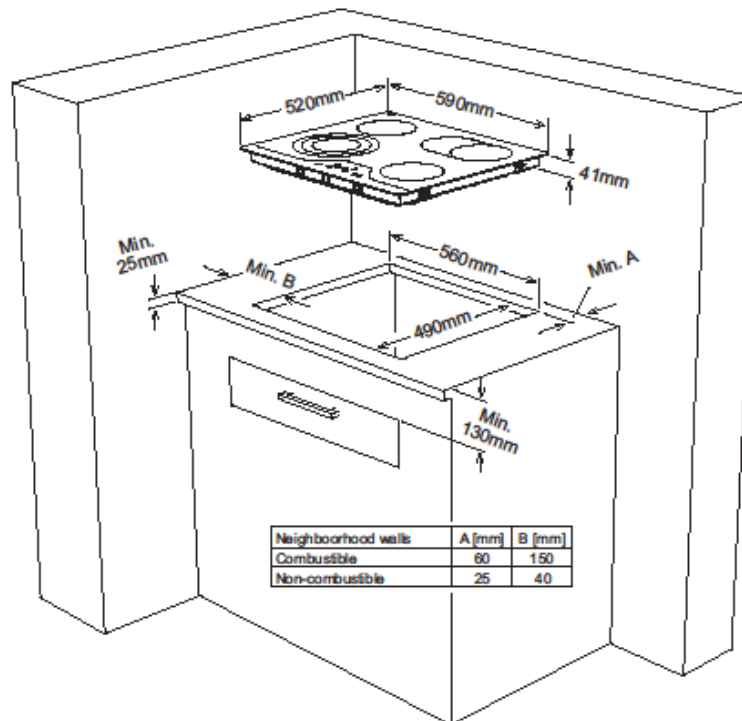

SHARP
Be Original.