

Fiche technique du produit

Spécifications



Odace - enjoliveur - pour double va-et-vient ou poussoir à levier - blanc craie

S929211

Statut commercial: Commercialisé

Principales

Gamme	Odace
Type de produit ou équipement	À levier
Application de l'appareil	Interrupteur
Source lumineuse	Sans
Nuance de la couleur	Blanc (RAL 9003)
Type d'emballage	Sachet en papier
Quantité du lot	1 pièce
Vente par quantité indivisible	1

Complémentaires

Destination du produit	Interrupteur et bouton-poussoir
Nombre de leviers	2
Mode de fixation	Par clips
Finition de la surface	Mat
Traitement de surface	Non traité
Diamètre	51 mm
Poids Net	0,006 kg
Matière	Plastique anti-UV
Profondeur	18,5 mm
Segment de marché	Résidentiel Petits bâtiments Petits commerces Hôtel École

Résistance aux agents chimiques	Résistant à l'acide lactique Résistant à l'ammonium quaternaire dilué Résistant au javellisant dilué Résistant à l'ammoniaque dilué Résistant à l'eau savonneuse Résistant au lave vitre Résistante au peroxyde d'hydrogène 10 volumes Résistant à l'hexane
---------------------------------	----------------------------------------------------------------------------------------------------------------------------------------------------------------------------------------------------------------------------------------------------------------------------------

Environnement

Normes	EN 60669-1
Température ambiante pour le stockage	-5...50 °C
Température de l'air ambiant en fonctionnement	-5...45 °C

Certifications du produit	NF
Caractéristique d'environnement	Décolorant Savon liquide Liquide de nettoyage pour vitres Alcool Acétone Huile Résistant aux UV Pétrole

Emballage

Type d'emballage 1	PCE
Nombre d'unité par paquet	1
Hauteur de l'emballage 1	1,500 cm
Largeur de l'emballage 1	5,500 cm
Longueur de l'emballage 1	5,500 cm
Poids de l'emballage (Kg)	8,700 g
Type d'emballage 2	BB1
Nb produits dans l'emballage 2	10
Hauteur de l'emballage 2	12,000 cm
Largeur de l'emballage 2	9,600 cm
Longueur de l'emballage 2	16,100 cm
Poids de l'emballage 2	133,500 g
Type d'emballage 3	S01
Nb produits dans l'emballage 3	20
Hauteur de l'emballage 3	15,000 cm
Largeur de l'emballage 3	15,000 cm
Longueur de l'emballage 3	40,000 cm
Poids de l'emballage 3	461,000 g

Garantie contractuelle

Garantie	18 mois
-----------------	---------

Environmental Data

Schneider Electric vise à atteindre le statut de Net Zero d'ici 2050 grâce à des partenariats avec la chaîne logistique, des matériaux à faible impact et une circularité via notre campagne en cours "Use Better, Use Longer, Use Again" pour prolonger la durée de vie des produits et leur recyclabilité.

Environmental Data expliquées >

Empreinte environnementale

Empreinte carbone du cycle de vie total 1

Profil environnemental du produit (PEP) [Profil environnemental du Produit](#)

Use Better

Matières et Substances

Pourcentage moyen de contenu en plastique recyclé 45 %

Emballage avec carton recyclé Non

Emballage sans plastique Non

[Directive RoHS UE](#) Conformité pro-active (Produit en dehors du scope légal RoHS UE)

Régulation REACH [Déclaration REACH](#)

Use Again

Réemballer et réusiner

Potentiel de recyclabilité, en % 10

Profil de circularité Pas d'opérations particulières de recyclage requises

Reprise Oui

Technical Illustration

Dimensions

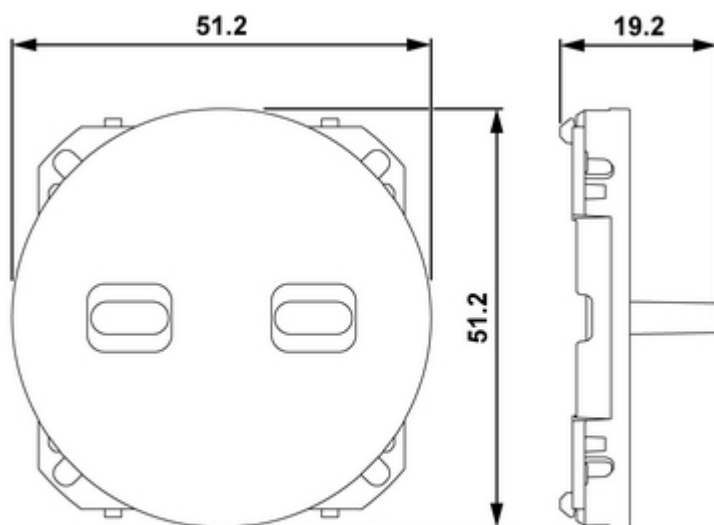

(mm)

Offer Marketing Illustration

Product benefits / Features

Caractéristiques techniques

Odace



Finition blanc
mat tendance



Se clipse facilement
sur le mécanisme



Finition affleurante
pour un rendu propre
et sans poussière



Enjoliveur
remplaçable sans
modifier l'installation

Image of product / Alternate images

Alternative







